

■ RG/RY-series 仕様

型 式			RY-601D-3	RG-15Y-5 (一方ダンプ)	RG-15c-D4 (回転ダンプ)	RG-25Y (一方ダンプ)		
機 械 寸 法	全 長	mm	1970	2650	2595	2965		
	全 幅	mm	780	950	980	1310		
	全 高	mm	1080	1425	1265	1540		
	機 械 質 量	kg	410	820	910	1170		
エ ン ジ ン	形 式		OC60-E3	クボタZ482	クボタD722-E2B	クボタD902		
	名 称		液冷ディーゼル	水冷2気筒立型ディーゼル	水冷3気筒立型ディーゼル	水冷3気筒立型ディーゼル		
	定 格 出 力 / 回 転 数	kW[PS]/rpm	4.0 [5.5] /1700	8.3 [11.3] /3000	11.0 [15.0] /3000	16.1 [21.9] /3200		
	排 気 量	L [cc]	0.254 [254]	0.479 [479]	0.719 [719]	0.898 [898]		
	始 動 方 式		セル・リコイル	セル	セル	セル		
	燃 料 タ ン ク 容 量	L	3.6	14.8	15.0	20.0		
走 行 部	クローラ中心距離	mm	580	720	750	952		
	タンブラ中心距離	mm	1100	1470	1360	1580		
	接 地 長	mm	875	1180	1160	1315		
	シ ュ ー 幅	mm	200	230	230	280		
	最 低 地 上 高	mm	125	165	145	195		
	変 速 段 数		F3 R2	HST+副変速2段	HST	HST+副変速2段		
	走 行 速 度	前 進	1 速	km/h	1.6	0~3.2	0~5.4	0~3.3
			2 速	km/h	3.1	0~5.8	—	0~7.4
			3 速	km/h	5.0	—	—	—
		後 進	1 速	km/h	1.5	0~2.1	0~5.4	0~2.3
2 速	km/h		3.0	0~3.9	—	0~5.0		
荷 台 寸 法	床 面 地 上 高	mm	440	590	620	570		
	荷 台 長 さ ( 内 寸 )	mm	1195	1470	1340	1660		
	荷 台 幅 ( 内 寸 )	mm	690	840	890	1200		
	荷 台 高 さ	mm	290	320	490	320		
	最 大 積 載 量	kg	600	990	1000	1800		
	荷 台 容 積 ( 平 積 / 山 積 )	m <sup>3</sup>	0.24/0.31	0.40/0.52	0.39/0.50	0.64/0.90		

■ RY-601 寸法図

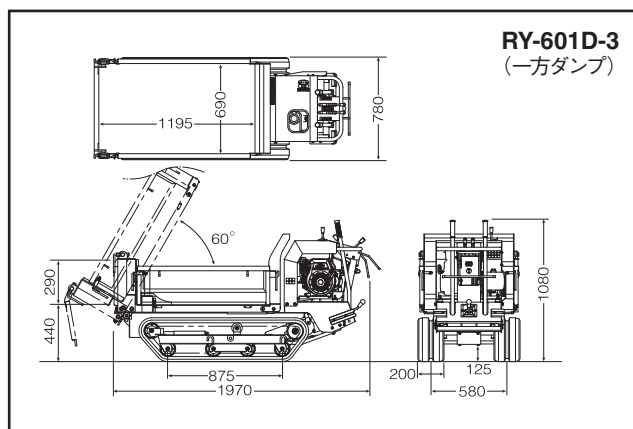

■ RG-15c-D4 寸法図

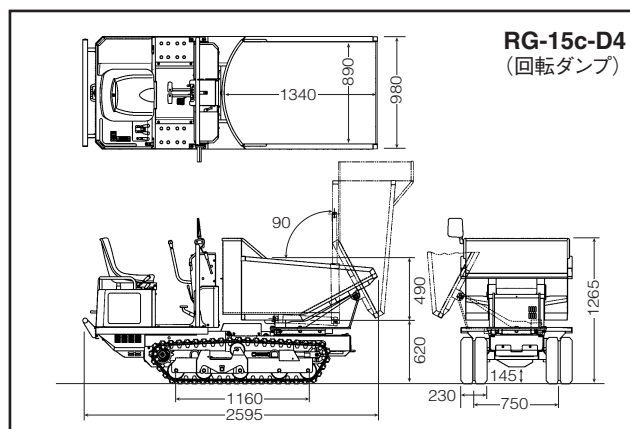

■ RG-15-Y-5 寸法図

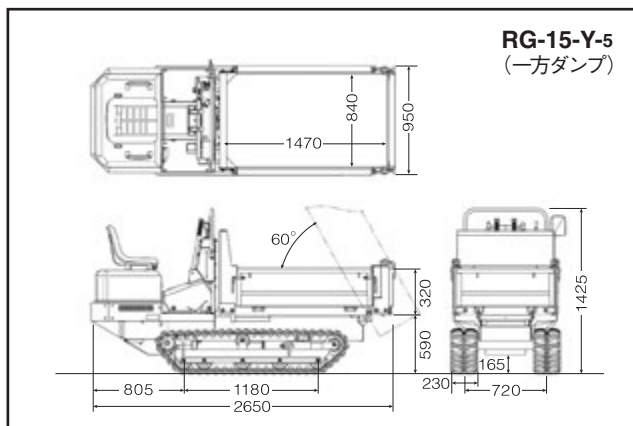

■ RG-25Y 寸法図

