

床面はがし機 (ミニショベル用アタッチメント)

バイブスクレーパー

型式:Y-2L



■ 特長

- ◎本体のブレをなくす構造。はがし始めもスムーズ。
- ◎本体のブレをなくす構造。はがし始めもスムーズ。
- ◎ブレーカー配管仕様。

■ 仕様

使用圧力	14 Mpa
油量	40 L/min
回転数	33 Hz
起振力	5 kN
片振幅	3 mm
本体質量	137 Kg
適合ショベル	2.0～3.0 tonクラス

外観寸法図

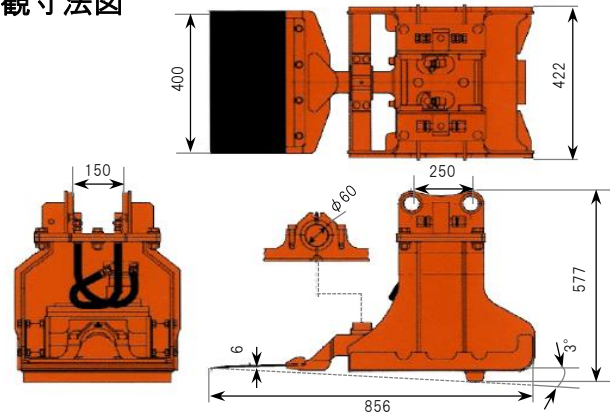

※3.5tonクラスのショベルには使用できません。
故障や破損の原因になります。