

■ 作動範囲 (単位:mm)

図はSK55SRキャノピ仕様。SK55SRはキャノピ仕様/キャブ仕様同値で、
青文字はSK45SRのものです。

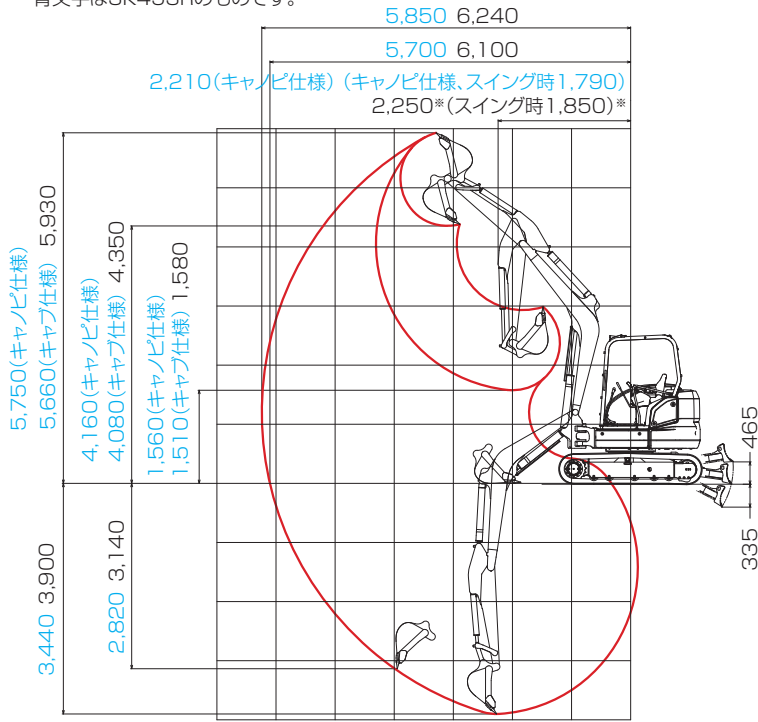

*SK45SRキャブ仕様も同値です。

■ 主な仕様

単位は国際単位系のSI単位表示で{}内は従来表示です。

機種名	SK45SR	SK55SR	
本体型式	SK45SR-6E	SK55SR-6E	
車名および型式	コベルコ YDM-PS04/PH09		
クローラ仕様	ゴムクローラ 鉄クローラ	ゴムクローラ 鉄クローラ	
バケット			
標準バケット容量	山積	m ³ 0.14	0.16
	平積	m ³ 0.11	0.14
標準バケット幅	mm	600	650
性能			
旋回速度	min ⁻¹ {rpm}	8.5{8.5}	
走行速度	km/h	1速2.2/2速4.0 1速2.1/2速3.7 1速2.2/2速4.0 1速2.1/2速3.7	
登坂能力	%{度}	58(30)	
最大掘削力	バケット	kN {kgf}	35.2 {3,590}
	アーム	kN {kgf}	20.9 {2,100} 24.6 {2,510}
質量			
機械質量	キャノピ仕様	kg	4,460 4,600 4,910 5,050
	キャブ仕様	kg	4,580 4,720 5,030 5,170
機体質量	キャノピ仕様	kg	3,520 3,660 3,900 4,040
	キャブ仕様	kg	3,640 3,780 4,030 4,170
接地圧	キャノピ仕様	kPa {kgf/cm ² }	25.6 {0.26} 27.1 {0.28} 28.1 {0.29} 29.8 {0.30}
	キャブ仕様	kPa {kgf/cm ² }	26.2 {0.27} 27.8 {0.28} 28.8 {0.29} 30.5 {0.31}
エンジン			
型式	ヤンマー YDM-4TNV88C		
種類	水冷4気筒直接噴射式ディーゼル		
定格出力	kW/min ⁻¹ {PS/rpm}	27.9/2,400{37.9/2,400}	
燃料タンク容量	ℓ	75	
ブレード			
幅×高さ	mm	1,960×345	
作動範囲	mm	上465 下335	
側溝掘機構			
方式	ブームスイング方式		
角度	度	左70 右59	
走行装置			
シュー形式	ゴムクローラ 鉄クローラ	ゴムクローラ 鉄クローラ	
シュー幅	mm	400	
油圧装置			
油圧ポンプ	形式	可変容量アキシャルピストン+ギヤ	
	設定圧 MPa {kgf/cm ² }	23.0 {235}	
旋回モータ形式	アキシャルピストンモータ		
走行モータ形式	可変容量アキシャルピストンモータ		
油圧作動油	ℓ	全量57.7(タンク内27.9)	
アタッチメント装着可能質量			
基本ウエイト時	kg	410	540
追加ウエイト時	kg	500	620

■ 装備品

○印は標準装備、△印はオプションを示します。

機種名	SK45SR	SK55SR
バケット		
450mm幅(0.086m ³)		△
600mm幅(0.14m ³)	○	△
600mm幅(0.14m ³)補強	△	—
650mm幅(0.16m ³)	△	○
700mm幅(0.18m ³)		△
配管		
N&B(ニブラー & プレーカ)配管		△
回転N&B(ニブラー & プレーカ)配管		△
クイックヒッチ配管		△
アーム		
アーム		○
クイックヒッチ用アーム		△
ウエイト		
基本ウエイト		○
追加ウエイト(+250kg、後端半径+100mm)		△
足回り		
400mmゴムクローラ		○
400mm鉄クローラ(穴あき)		△
ボルトオン式ゴムパッド(MT/パッド)(400mm)		△
ボルトオン式カッティングエッジドーザ		△
チルトアングルドーザ	△*1	—
運転席		
4柱キャノピ(ROPS+FOPS1適合)		○
キャブ(ROPS+FOPS1適合、エアコン付)		△
前部ガード(網)(キャノピ用/キャブ用)		△
上部ガード(網)(キャブ用)		△
ポリカ前部ガード(キャノピ用)		△
カラーマルチディスプレイ		△*2
サスペンション付リクライニングシート		△
AM/FMラジオ		△(キャブ仕様のみ)
その他		
ハイリーチクレーン		△
iNDr+E仕様機(下方排気仕様機)		○
寒冷地作動油		△
マルチコントロール		△
A/Bスーパーシフト		△
稼働機管理システム「MERIT」		△
ダブルエレメントエアクリーナ		△
ワンタッチデセル		△
前方作業灯(キャブ2カ所、キャノピ1カ所)		○
キャノピライト		△
リアビューミラー		△
リアアングラミラー		△
強化型ブームシリンダガード		○
アーム・バケットシリンダガード		△
ブームライトカバー		○
12V電源		△
パーソナルロックキー		○
IDキー		△
工具		△
グリスガン		△
グリスガンホルダ		○
ボディカラー		ブルーグリーンまたはイエロー

*1 回転N&B配管、ハイリーチクレーンとの併用はできません。キャブ仕様には設定していません。

*2 ハイリーチクレーン仕様では標準装備です。

■外形寸法 (単位:mm)

図はSK55SRキャノピ仕様。数値はキャノピ仕様/キャブ仕様同値で、青文字はSK45SRのものです。

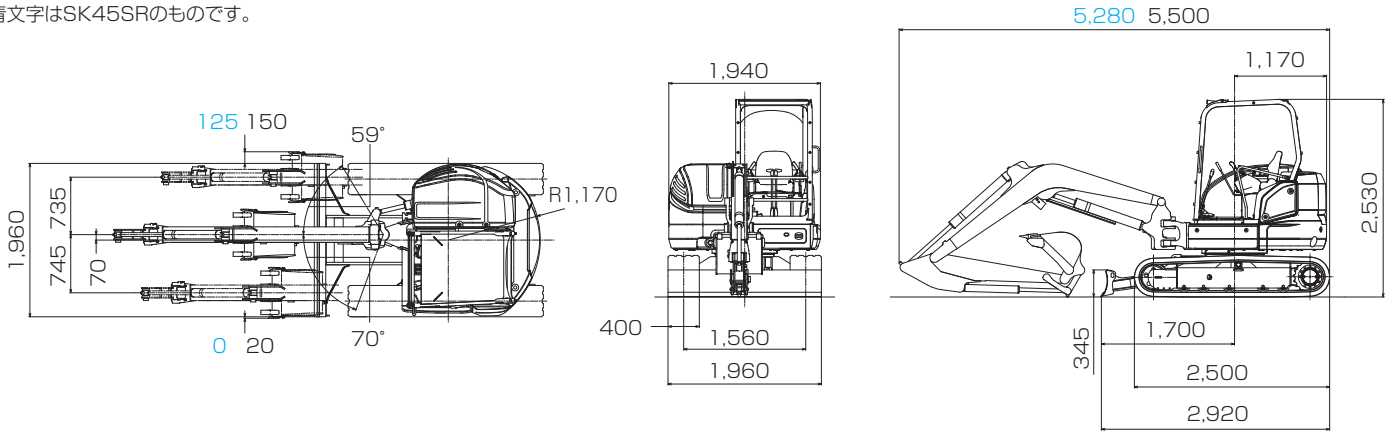

クレーン作業も行えるオプション仕様機。

■作動範囲 (単位:mm)

図はSK55SRキャノピ仕様。数値はキャノピ仕様/キャブ仕様同値で、青文字はSK45SRのものです。

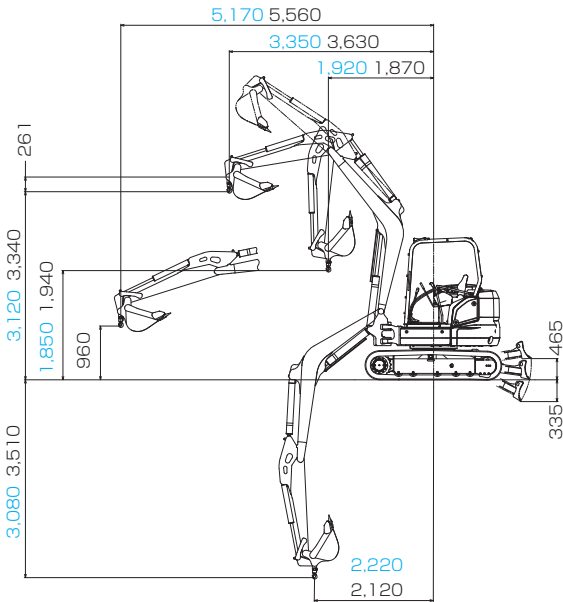

ハイリーチクレーン仕様

本体型式	SK45SR-6E	SK55SR-6E	
標準バケット容量(山積) m ³	0.14	0.16	
最大吊り上げ能力	定置吊り t×m	0.99×2.5	0.99×3.0
	走行吊り t×m	0.49×2.5	0.49×3.0
旋回速度 min ⁻¹ (rpm)	5.4(5.4)(クレーンモード時)		
走行速度 km/h	1速 1.4/2速 2.4(クレーンモード時)		

単位は国際単位系のSI単位表示で()内は従来表示です。

■定格荷重

(単位:t)

本体型式	SK45SR-6E		SK55SR-6E	
作業半径	定置吊り	走行吊り	定置吊り	走行吊り
1.9m*	0.99	0.49	—	—
2.0m	0.99	0.49	0.99	0.49
2.5m	0.99	0.49	0.99	0.49
3.0m	0.90	0.45	0.99	0.49
3.5m	0.70	0.35	0.79	0.39
4.0m	0.56	—	0.65	—
4.5m	0.46	—	0.54	—
5.0m	0.39	—	0.46	—
5.1m	0.39	—	—	—
5.5m	—	—	0.40	—
フック質量	6.5kg		6.5kg	

クレーン作業に際しては取扱説明書に記載された注意事項を遵守してください。吊り荷走行作業は1速を使用してください。 *CANOPY仕様のみ

資格取得は最寄りのコベルコ教習所で。



建設機械、運搬機械、環境機械などの運転資格、各種の作業資格の取得をサポート。特別教育や安全衛生教育も幅広く行っています。また助成金制度や教育訓練給付制度、修了証の再交付・書替え・統合などについてもご相談承ります。

コベルコ教習所

北海道教習センター	T003-0026	北海道札幌市白石区本通2丁目南1-67	☎011-862-3501
市川教習センター	T272-0002	千葉県市川市二俣新町17	☎047-327-2785
宇都宮教習センター	T321-0166	栃木県宇都宮市今宮4-18-9	☎028-684-2111
新潟教習センター	T950-3134	新潟県新潟市北区新崎256-1	☎025-259-3121
岐阜教習センター	T503-0932	岐阜県大垣市本今町1720-5	☎0584-87-2551
尼崎教習センター	T660-0086	兵庫県尼崎市丸島町46-1	☎06-6413-3010
明石教習センター	T674-0063	兵庫県明石市大久保町八木740	☎078-935-3831
広島教習センター	T731-3167	広島県広島市安佐南区大塚西1丁目5-36	☎082-848-0088
松山教習センター	T791-2111	愛媛県伊予郡砥部町八倉44-1	☎089-905-1800
北九州教習センター	T803-0801	福岡県北九州市小倉北区西港町88-11	☎093-571-1489
熊本教習センター	T869-1235	熊本県菊池郡大津町室北出口1390-1	☎096-340-3705

●運転席から離れる場合はアタッチメントを接地させるなどの適切な措置を施してください(掲載写真はカタログ用にポーズをつけて撮影したものです)。

●製品写真にはオプション装備品が含まれている場合があります。

●本カタログで使用される標準「KOBELCO」は、株式会社神戸製鋼所の登録商標です。

「ハイリーチクレーン」はコベルコ建機株式会社の登録商標です。また、当社商品名、サービス名およびロゴマークは、コベルコ建機株式会社の商標または登録商標です。その他の会社名やロゴマーク、商品名、サービス名は、各社の商標、登録商標もしくは商号です。

●機体質量3トン以上の建設機械の運転には「車両系建設機械(整地・運搬・積込み用および掘削用)運転技能講習」の修了証が必要です。詳しくは最寄りの営業所かコベルコ教習所へお問い合わせください。

コベルコ教習所のウェブサイト



コベルコ建機株式会社

www.kobelco-kenki.co.jp

東京本社/T141-8626 東京都品川区北品川5-5-15 ☎03-5789-2111

コベルコ建機日本(株)本社/T272-0002 千葉県市川市二俣新町17 ☎047-328-7111

北海道支社 ☎011-788-2382 東北支社 ☎0223-24-1141 関東支社 ☎047-328-2322

上信越支社 ☎025-259-3711 中部支社 ☎052-603-1201 関西支社 ☎06-6414-2108

中四国支社 ☎082-810-3660 九州支社 ☎092-410-3030

■お問い合わせは……